

Produktoversigt

Mall - runde præfabrikerede tanke

- Udført i helstøbt armeret beton - monolitisk
- Kegle til gående trafiklast, Klasse A 15 og med Ø600 mandehul - kan bestilles til Klasse B 125 eller D 400!
- Mørtelfuge mellem bund og kegle
- Til- og afløb DN100
- Teknik/forsyningsrør DN100
- Til- og afløbskote kan maks. reguleres 300 mm med topringe

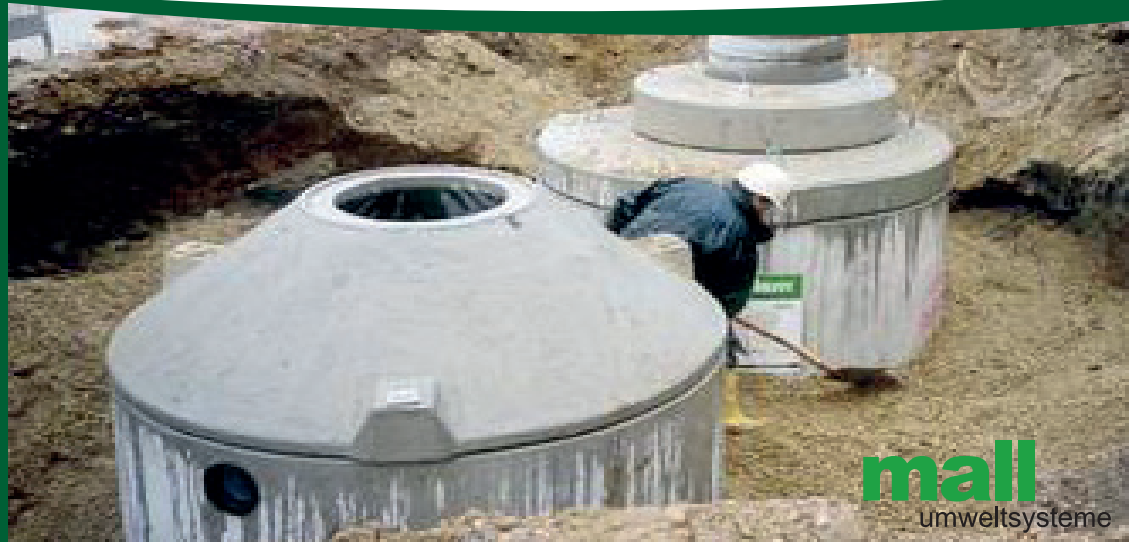

Mall - runde præfabrikerede tanke

Produktnavn	Diameter Ø mm	totalhøjde H mm	Tungeste del kg	Total vægt kg	volumen m ³
B 1100	1200	1700	1.580	2.130	1,10
B 1400	1200	1950	1.890	2.440	1,40
B 1600	1200	2200	2.210	2.760	1,60
B 2100	1500	1950	2.440	3.150	2,10
B 2600	1500	2200	2.820	3.530	2,60
B 3200	2000	1750	2.670	3.990	3,20
B 3900	2000	2000	3.090	4.410	3,90
B 4700	2000	2250	3.500	4.820	4,70
B 5800	2000	2600	4.080	5.400	5,80
B 6500	2000	2800	4.410	5.730	6,50
B 7000	2000	3000	4.740	6.060	7,00
B 8000	2000	3300	5.230	6.550	8,00
B 7600	2500	2300	4.740	6.300	7,60
B 9100	2500	2600	5.350	6.910	9,10
B 11000	2500	3000	6.170	7.730	11,00
B 12500	2500	3300	6.780	8.340	12,50
B 13500*	3000	2700	8.530	11.200	13,50
B 15300*	3000	2950	9.270	11.940	15,30
B 17100*	3000	3200	10.000	12.670	17,10
B 18800*	3000	3450	11.740	13.410	18,80
B 20600*	3000	3700	11.470	14.140	20,60
B 22400*	3000	3950	12.210	14.880	22,40

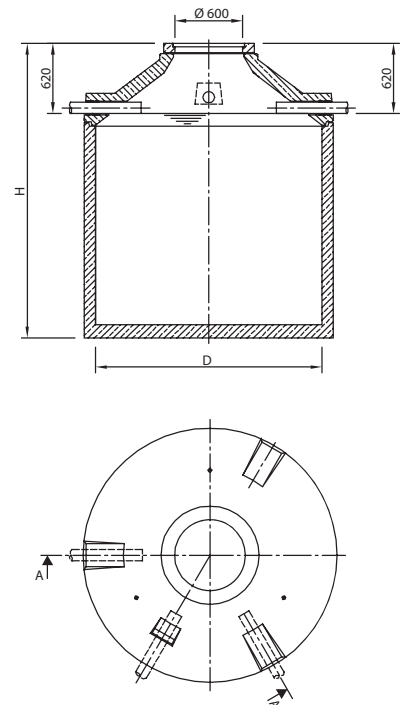

* Ved diameter Ø3000 er keglen med 2 stk. DN150 til- og afløb, tilløbsdybde = 550 mm - ikke tung trafiklast